

*訂購時請將圖面連同訂單一併回傳。

*Please send back with order while ordering.

客戶確認 Confirmed

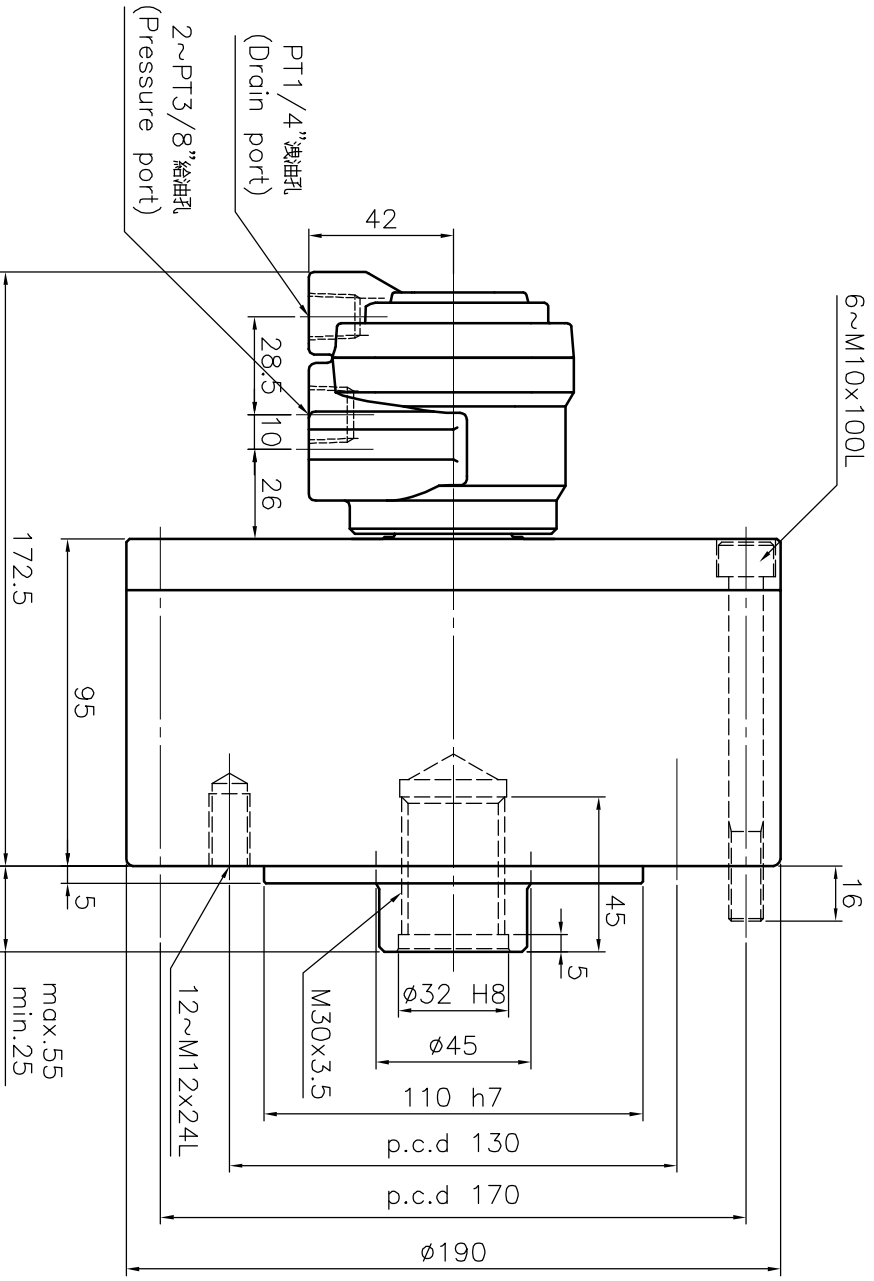
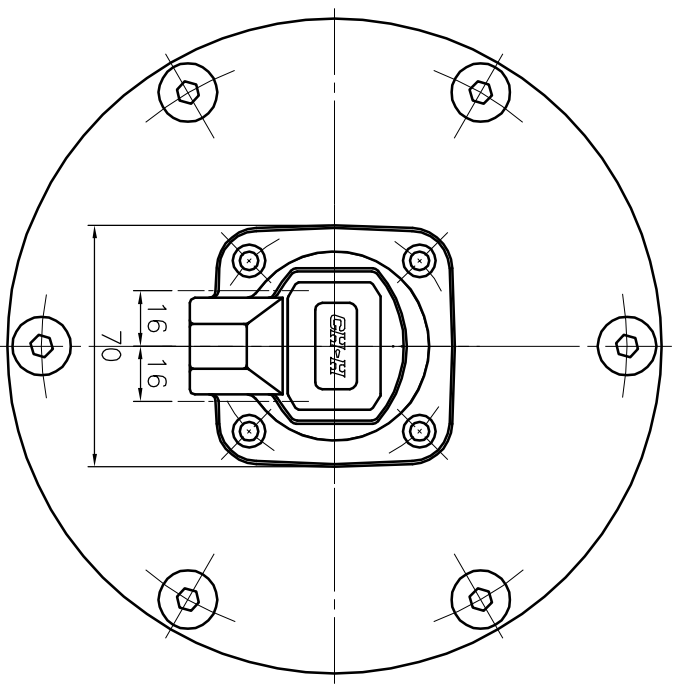

名稱	Name	中實型轉油壓缸 ROTARY HYDRAULIC CYLINDER	
規格 Spec.	型號 Model	RK-150N	
活塞面積	伸側 Extend	cm2	176.7
拉側 Retract	cm2	160.8	
行程	Piston stroke	mm	30
最高使用迴轉數	Max. speed	r.p.m.	5500
最高使用壓力	Max. pressure	kgf/cm2	40
I Moment of inertia		kgf m2	0.09
重量	Weight	kgs	9.4
總洩漏量	total oil leakage	liter/min	0.8

- 洩油孔配管務必單獨接回油槽，以避免產生背壓。
- The drain port should be independently connected to oil tank to avoid back pressure.

*為確保產品品質日益精進，敝公司擁有設計變更之權。
*Subject to technical changes.

A3	版本	B.1	1	2	3	4	5	6	7	8
F	日期									
E	檔案									
D	檔案									
C	檔案									
B	檔案									
A	檔案									