

1		2		3		4		5		6		7		8	
規格 Spec.	楔心行程 mm	爪行程(直徑)mm	夾持直徑 Chucking Dia. mm		容許油壓缸推力 kgf	最大夾持力 kgf	最高迴轉數 r.p.m.	I	重量 kg	客戶確認 Confirmed					
型號 Model	Plunger Stroke	Jaw Stroke (Dia.)	最大 Max.	最小 min.	Max D.B. pull	Max clamping force	Max speed	kg·m ²	Weight						
2L-208A5	20	32	215	30	2330	2760	3000	0.173	22						

*訂購時請將圖面連同訂單一併回傳。 *Please send back with order while ordering.

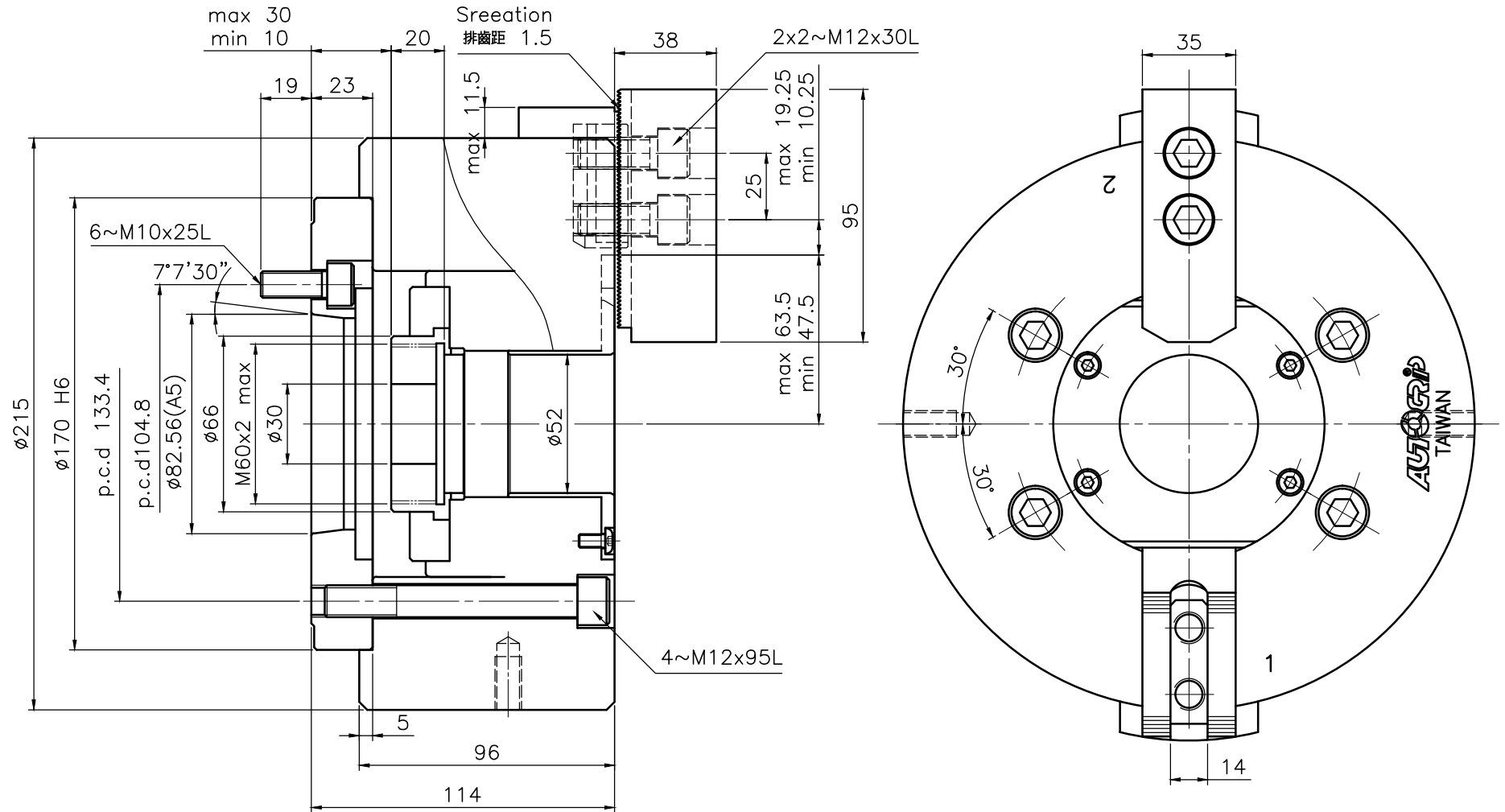

中空長爪行程動力夾頭 Extra long jaw stroke power chuck

*為確保產品品質日益精進，敝公司擁有設計變更之權。 *Subject to technical changes.

AUTOGRIP 佳賀精機股份有限公司
 AUTOG RIP MACHINERY CO., LTD.