

1	規格 Spec. 型號 Model	2	夾行程 Plunger Stroke mm	爪行程(直徑) Jaw Stroke (Dia.) mm	3	夾持直徑 Chucking Dia. mm	4	容許油壓缸推力 Max D.B. pull kgf	最大夾持力 Max clamping force kgf	5	最高迴轉數 Max speed r.p.m.	重量 Weight kg
	3V-15		35	16		最大 Max. 381 最小 min. 30	8360	25000	2900	2.3	106	

\*訂購時請將圖面連同訂單一併回傳。 \*Please send back with order while ordering.

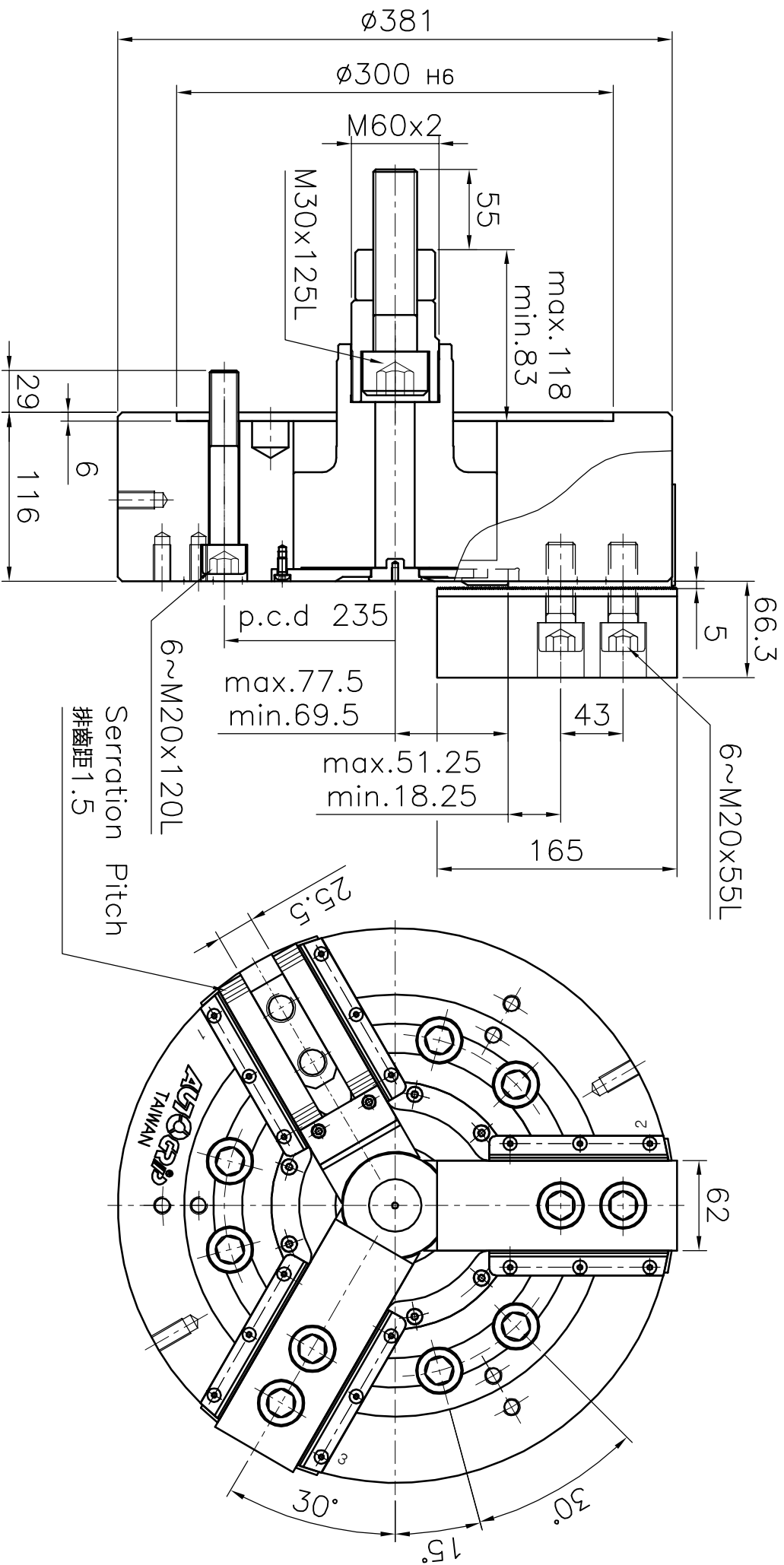

# 中實立車三爪夾頭

**AUTOG RIP**  
佳賀精機股份有限公司  
AUTOGRIP MACHINERY CO., LTD.

A4h 版本/次 B.1

\*為確保產品品質日益精進，敝公司擁有設計變更之權。

\*Subject to technical changes.

日期 2011-01-08

檔案 \CHK\CF-3V-15