

1	2		3		4		5		6		7	8		
規格 Spec.	楔心行程 mm	爪行程(直徑)mm	夾持直徑 Gripping Dia. mm		容許油壓缸推力 kN (kgf)		最大夾持力 kN (kgf)		最高迴轉數 min <sup>-1</sup>		慣性矩 kg*m <sup>2</sup>	重量 kg	爪補償量 mm	客戶確認 Confirmed
型號 Model	Plunger Stroke	Jaw Stroke (Dia.)	外徑 mm	內徑 mm	Max. Draw Bar Pull Force		Max. Gripping Force		Max. Speed		Moment of Inertia	Weight	Compensation	
3W-C12	17.5	12.5	63~240	127~305	35.3(3600)		105.9(10800)		2400		0.73	65	2	

※訂購時請將圖面連同訂單一併回傳。 ※Please send back with order while ordering.

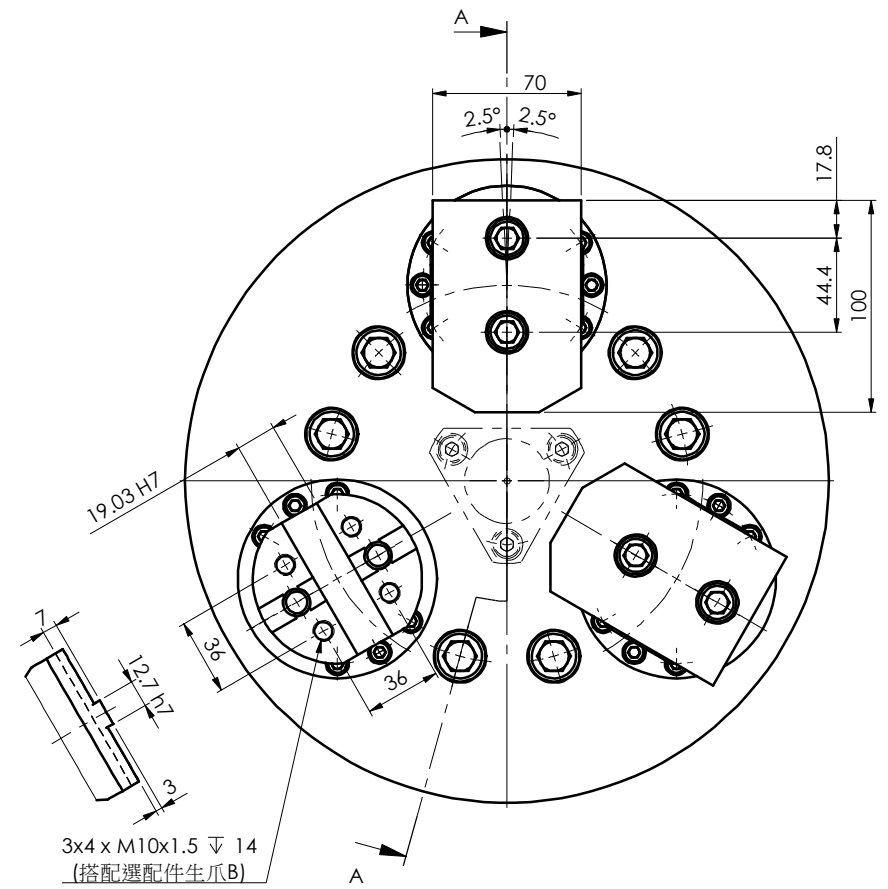
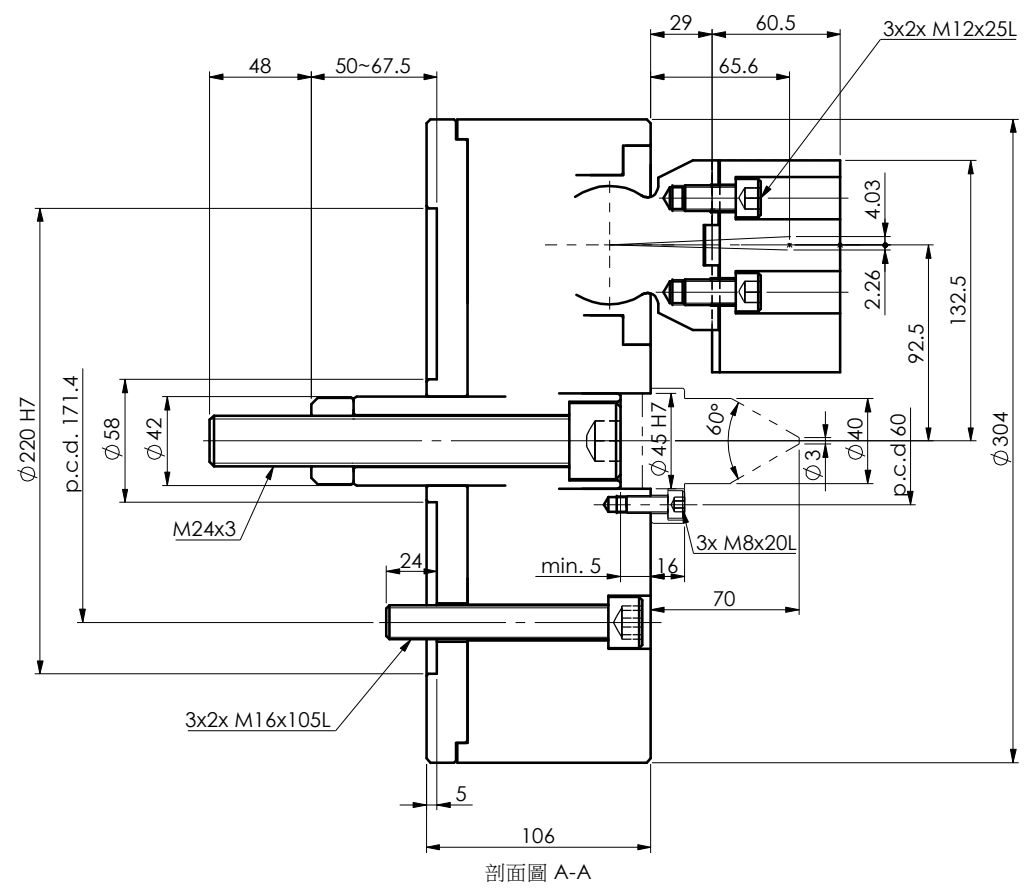

本產品須搭配中心頂針使用

擺動補償型三爪夾頭

SWING COMPENSATING TYPE 3-JAW POWER CHUCK

※為確保產品品質日益精進，敝公司擁有設計變更之權。 ※Subject to technical changes.

**AUTOGrip** 佳賀精機股份有限公司  
 AUTOGrip MACHINERY CO., LTD.