

1		2		3		4		5		6
規格 Spec.	爪行程(直徑)mm	夾持直徑 Chucking Dia. mm		最大夾持力 Max gripping force kN		最高使用壓力 Max pressure kg/cm ²		空氣消耗量(使用壓力6.0kgf/cm ²) lit	重量 kg	客戶確認 Confirmed
型號 Model	Jaw Stroke (Dia.)	最大 Max.	最小 min.	氣壓 Pneumatic at 6.0kgf/cm ²	油壓 Hydraulic at 13.0kgf/cm ²	氣壓 Pneumatic	油壓 Hydraulic	最低使用壓力 Min. pressure	Air consumption (at 6.0 kgf/cm ²)	
SP-306	5.5	168	30	21	52	6	13	2	1.4	16.5

A *訂購時請將圖面連同訂單一併回傳。 *Please send back with order when ordering.

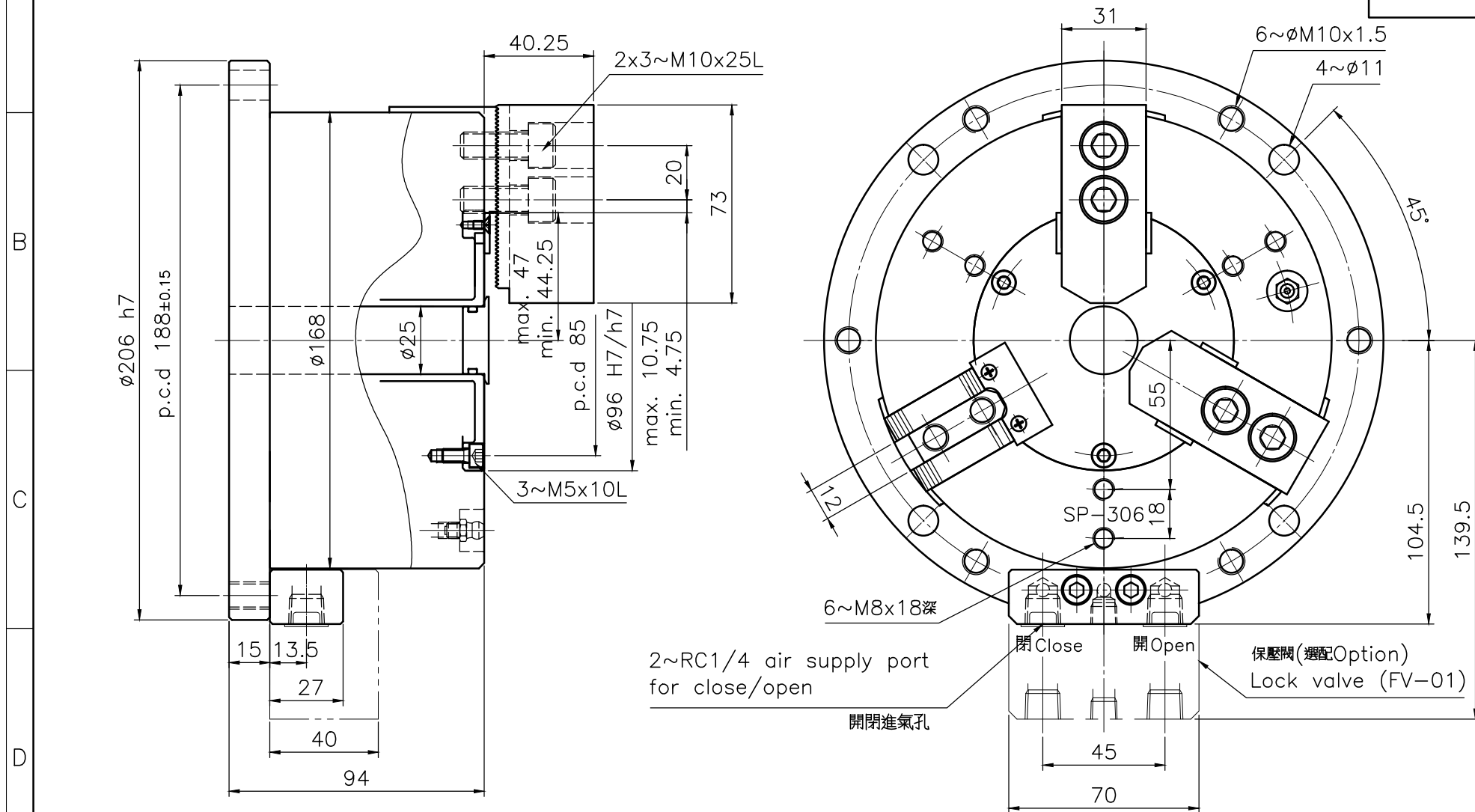

立置式三爪夾頭



佳賀精機股份有限公司
AUTOGRIP MACHINERY CO., LTD.