

1	規格 Spec.	2	夾行程 mm	3	爪行程(直徑) mm	4	夾持直徑 Chucking Dia. mm	5	容許油壓缸推力 Max D.B. pull kgf	6	最大夾持力 kgf	最高迴轉數 r.p.m.	重量 kg
	型號 Model		Plunger Stroke		Jaw Stroke (Dia.)		最大 Max.		Max D.B. pull		最大夾持力 kgf	Max speed	kg·m <sup>2</sup>
	2P-08A6		21		8.8		最小 min.		1680		5100	4750	0.13
													25

\*訂購時請將圖面連同訂單一併回傳。 \*Please send back with order while ordering.

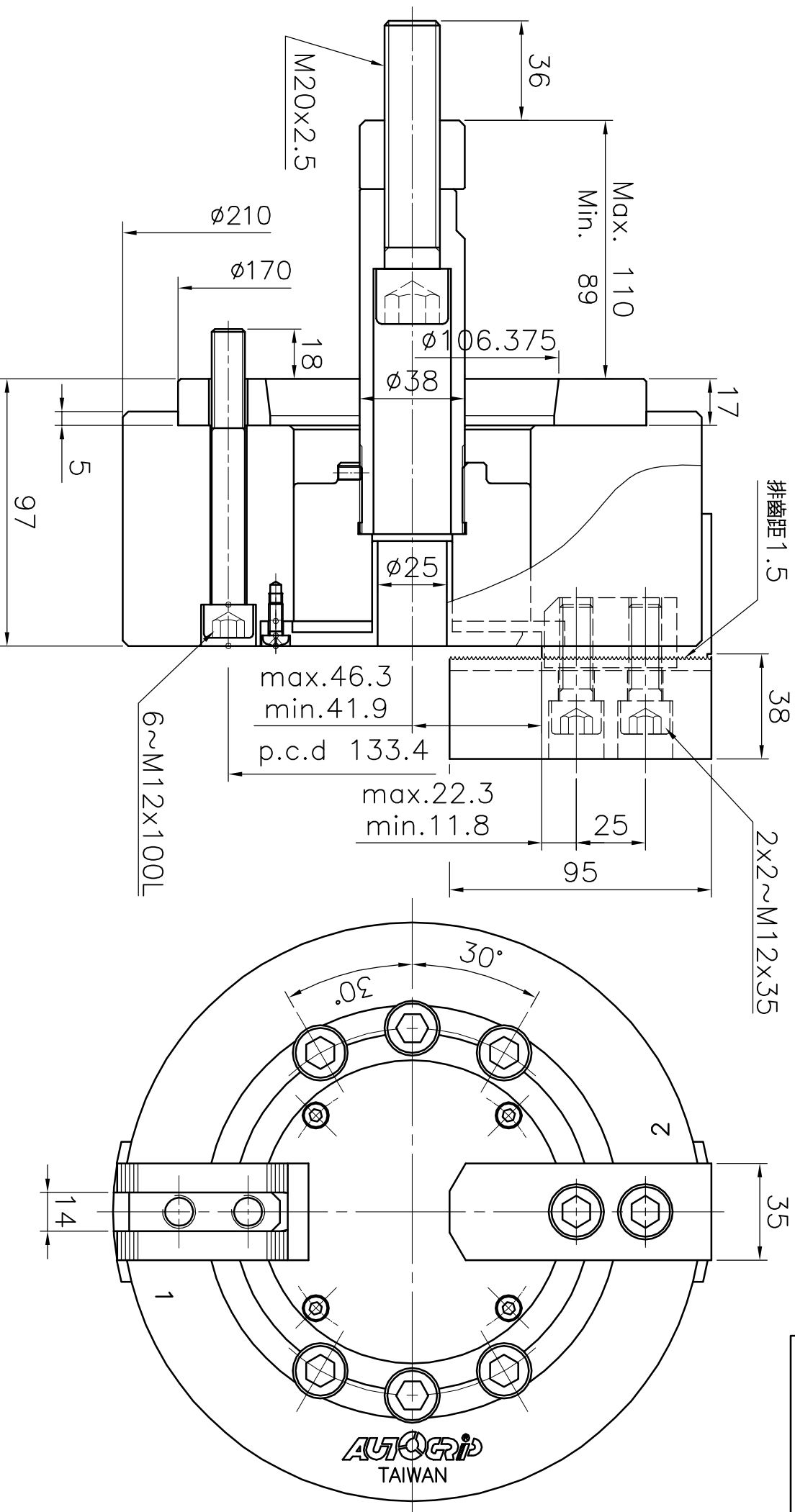

# 三爪中實動力夾頭

A4h 版本/次 B \*為確保產品品質日益精進，敝公司擁有設計變更之權。 \*Subject to technical changes.

**AUTOGRIP** 佳賀精機股份有限公司  
 AUTOGRIP MACHINERY CO., LTD.

日期 93-06-17 檔案 \CHK\CF-2P08A6