

1	規格 Spec.	楔行程 mm	爪行程(直徑) mm	夾持直徑 Clamping Dia. mm	容許油壓缸推力 Max D.B. pull	最大夾持力 kgf	最高迴轉數 r.p.m.	重量 kg
2	型號 Model	Plunger Stroke	Low Stroke (Dia.)	最大 Max.	Max	最大夾持力 kgf	最高迴轉數 r.p.m.	重量 kg
3	3H-221	28	12.9	530	9175	23860	1800	223
4				最小 min.				
5								
6								
7								

*訂購時請將圖面連同訂單一併回傳。 *Please send back with order while ordering.

客戶確認 Confirmed

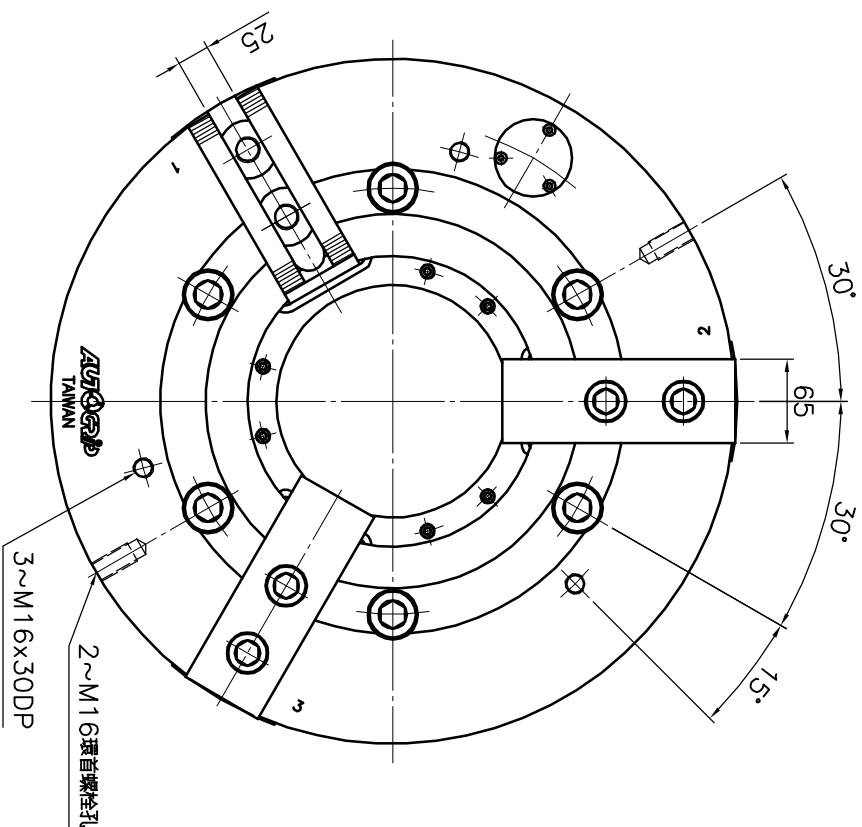
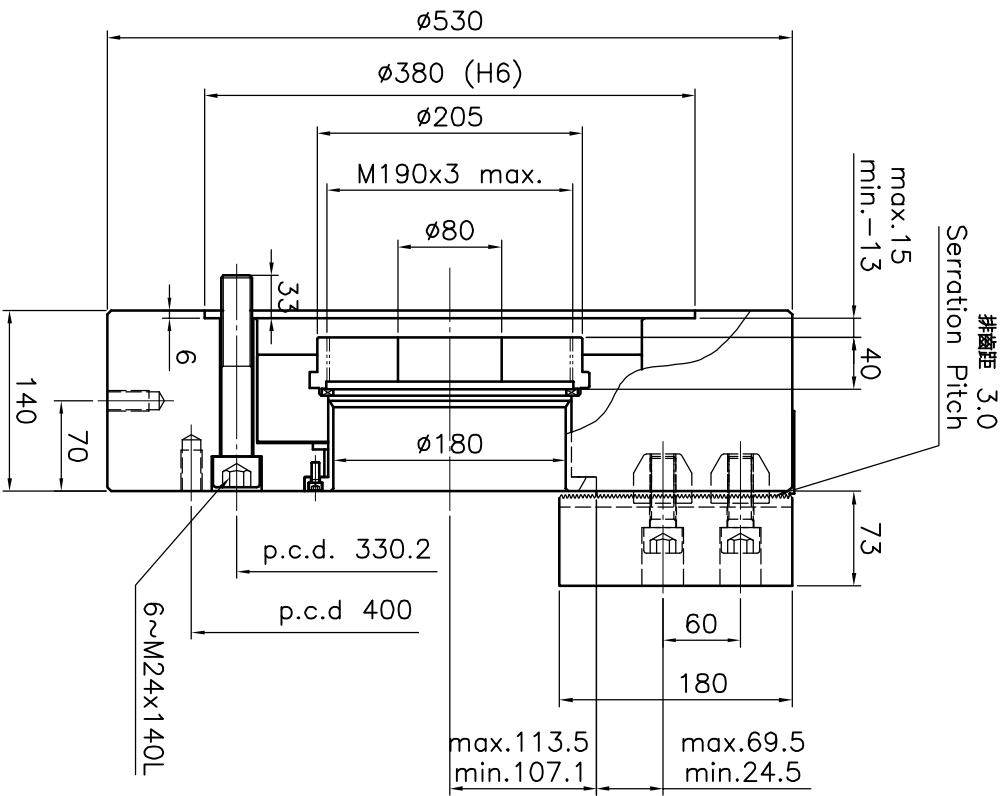

三爪大孔徑動力夾頭

Large Thru-Hole Power Chuck

*為確保產品品質日益精進，敝公司擁有設計變更之權。

*Subject to technical changes.

A3 版本/次 A.1

1

2

3

4

5

6

7 日期

2018-09-13

檔案

CHK\CF-3H-221

AUTOGRIIP 佳實精機股份有限公司
AUTOGRIIP MACHINERY CO., LTD.