

1	規格 Spec.	2	夾持直徑 Chucking Dia. mm	3	容許油壓缸推力 Max D.B. pull	4	最大夾持力 Max clamping force	5	最高迴轉數 Max speed	6	客戶確認 Confirmed
	型號 Model	夾心行程 Plunger Stroke	爪行程(直徑) Jaw Stroke (Dia.)	最大 Max.	最小 min.	最大夾持力 kgf	最高迴轉數 r.p.m.	重量 kg			
	2P-08	21	8.8	210	17	1680	5100	4750	0.13	22	

*訂購時請將圖面連同訂單一併回傳。 *Please send back with order while ordering.

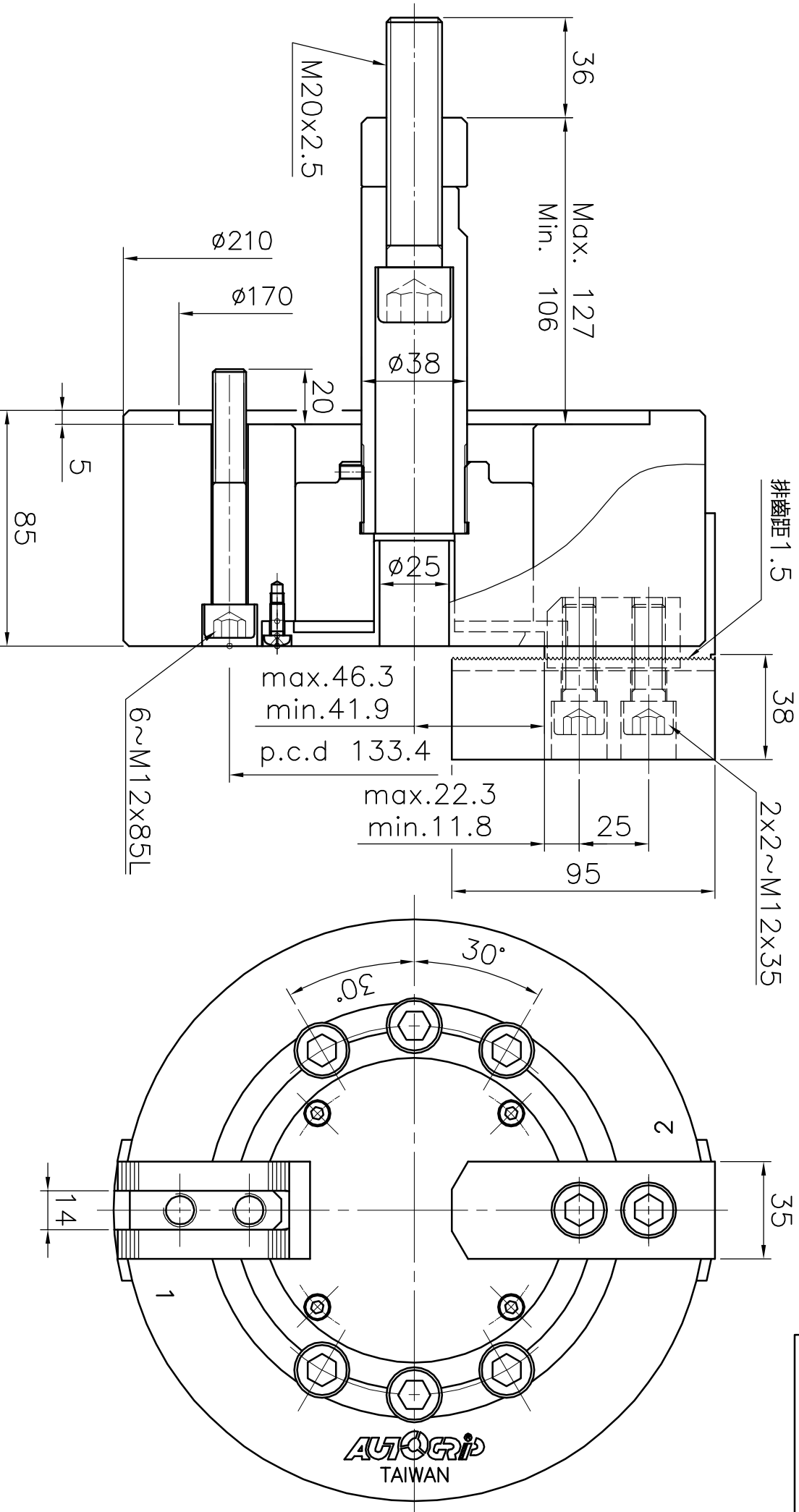

三爪中實動力夾頭

AUTOGrip 佳賀精機股份有限公司
 AUTOGRIP MACHINERY CO., LTD.

A4h 版本/次 B *為確保產品品質日益精進，敝公司擁有設計變更之權。 *Subject to technical changes.
 日期 93-06-17 檔案 \CHK\CF-2P-08