

規格 Spec.	型號 Model	楔行程 Plunger Stroke	mm	爪行程(直徑) Jaw Stroke (Dia.)	mm	夾持直徑 Clamping Dia. mm		容許油壓缸推力 Max D.B. pull	kgf	最大夾持力 Max clamping force	kgf	最高迴轉數 Max speed	r.p.m.	重量 Weight	kg
						最大 Max.	最小 min.								
3H-224A20		28		12.9		610	135	10200		24500		1500		15.8	284

*訂購時請將圖面連同訂單一併回傳。 *Please send back with order while ordering.

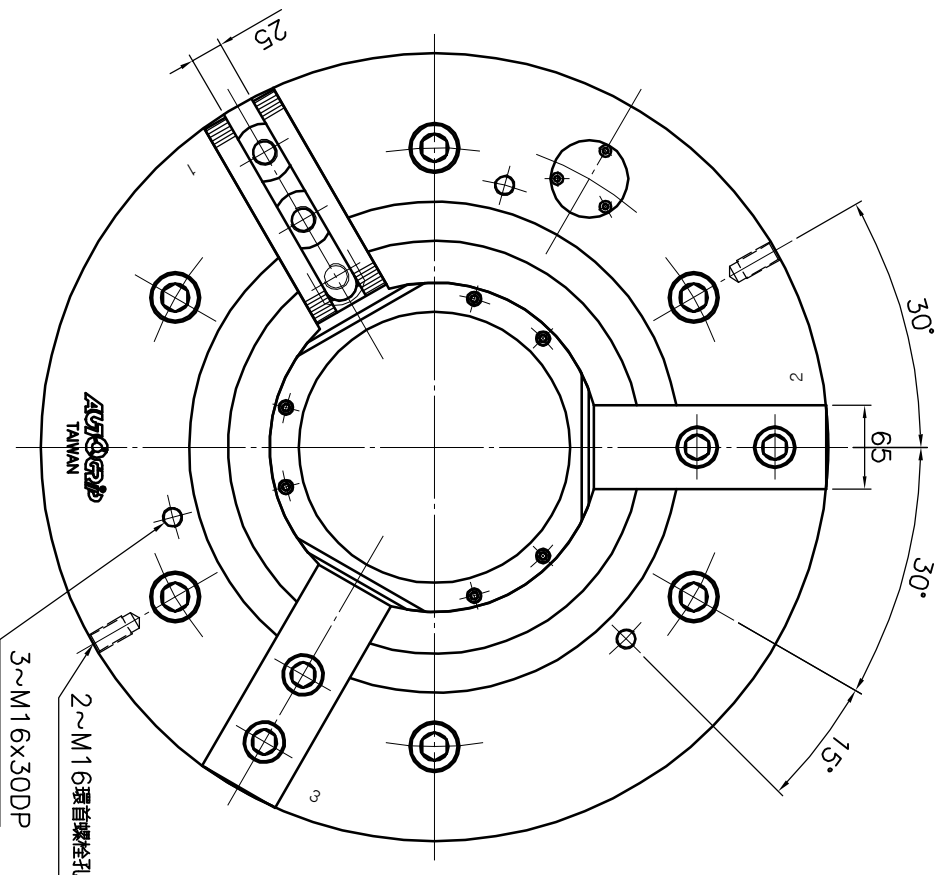
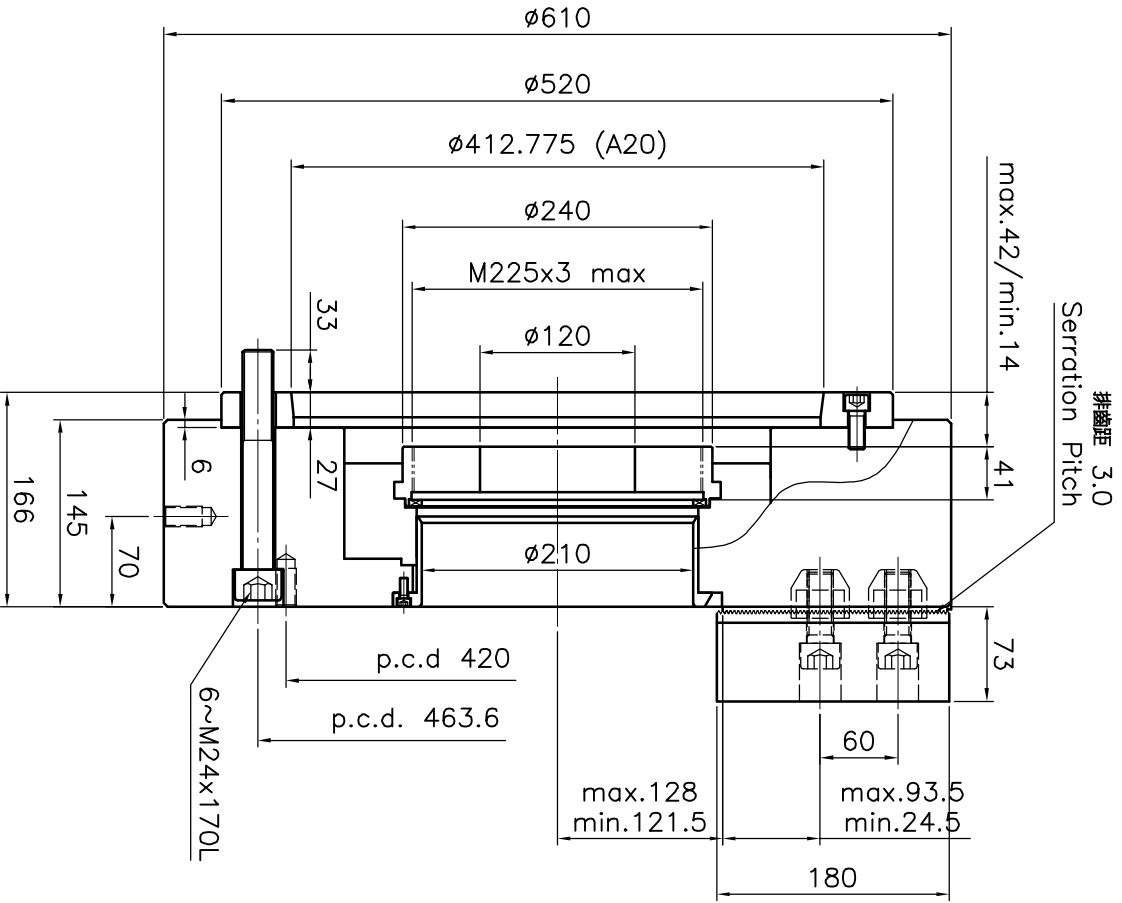

三爪大孔徑動力夾頭

Large Thru-Hole Power Chuck

*為確保產品品質日益精進，敝公司擁有設計變更之權。

*Subject to technical changes.

A3 圖本/次 A.1 1 2 3 4 5 6 7 日期 2012/10/23 檔案 CHK\CF-3H-224A20

AUTOGRIP 佳實精機股份有限公司
AUTOGRIP MACHINERY CO., LTD.

客戶確認 Confirmed